

Dell™ OptiPlex™ FX160

Opsætning og Hurtig referenceguide

Denne guide giver dit et overblik over egenskaber, specifikationer, hurtig opsætning, software samt fejlfindingsoplysninger for computeren. Du kan finde flere oplysninger om operativsystemet, enheder og teknologier i *Dell Teknologiguide* på support.dell.com.

Model DC01T

Noter, bemærkninger og advarsler



NOTE: En NOTE angiver vigtige oplysninger, som du kan bruge for at udnytte computeren optimalt.



BEMÆRKNING: En BEMÆRKNING angiver enten en mulig beskadigelse af hardware eller tab af data og oplyser dig om, hvordan du kan undgå dette problem.



ADVARSEL: EN ADVARSEL angiver mulig tingskade, legemsbeskadigelse eller død.

Hvis du har købt en Dell™-computer i n-serien, gælder eventuelle referencer til Microsoft® Windows®-operativsystemer i dette dokument muligvis ikke.

Macrovision produktmeddelelse

Dette produkt indeholder ophavsretsbeskyttelsesteknologi, der er beskyttet af amerikanske patenter og andre former for intellektuel ejendomsret, der tilhører Macrovision Corporation og andre rettighedshavere. Anvendelse af denne ophavsretsbeskyttelsesteknologi skal være autoriseret af Macrovision Corporation og er beregnet til hjemmebrug eller til andre begrænsede fremvisningsformål, med mindre andet er autoriseret af Macrovision Corporation. Reverserede ændringer og adskillelse er forbudt.

Oplysningerne i dette dokument kan ændres uden varsel.

© 2008 Dell Inc. Alle rettigheder forbeholdes.

Enhver form for gengivelse af disse materialer uden skriftlig tilladelse fra Dell Inc. er strengt forbudt.

Varemærker, som er brugt i denne tekst: *Dell*, *DELL*-logoet, *OptiPlex* og *DellConnect* er varemærker, som tilhører Dell Inc. *Bluetooth* er et registreret varemærke, som tilhører Bluetooth SIG, Inc., og bliver brugt af Dell iflg. licens. *Intel* og *Atom* er registrerede varemærker, som tilhører Intel Corporation i USA og andre lande. *Microsoft*, *Windows*, *Windows Vista* og *Windows Vista*-startknaplogoet er enten varemærker eller registrerede varemærker for Microsoft Corporation i USA og/eller andre lande.

Andre varemærker og varenavne kan være anvendt i dette dokument som reference til enten producenten, der ejer mærkerne og navnene, eller til deres produkter. Dell Inc. fraskriver sig ethvert ejerforhold for så vidt angår varemærker og varenavne, som ikke er deres egne.

Model DC01T

August 2008

P/N D599F

Rev. A00

Indhold

1	Om computeren	5
	Set forfra	5
	Set bagfra	6
2	Opsætning af computeren	7
	Før opsætningen af computeren.	7
	Hurtig opsætning	7
3	Specifikationer	11
4	Fejlfindingstips	17
	Sådan bruges Hardware Troubleshooter	17
	Tip	17
	Problemer med strøm.	18
	Problemer med hukommelse	18
	Problemer med software og med, at computeren hænger	19
	Dell Technical Update-service	21
	Dell Support Utility (Dell Supporthjælpeprogram)	21
	Dell Diagnostics (Dell Diagnosticering)	21

5	Geninstallation af software	23
	Drivere	23
	Identifikation af drivere	23
	Geninstallation af drivere og hjælpeprogrammer	24
	Gendannelse af operativsystemet	26
	Sådan bruges Microsoft Windows Systemgendannelse (Kun for harddiske med Windows Vista-operativsystemer)	26
6	Sådan finder du flere oplysninger	29
7	Få hjælp	31
	Sådan får du hjælp	31
	Teknisk support og kundeservice	32
	DellConnect™	32
	Onlinetjenester	32
	AutoTech-servicen	33
	Automatiseret ordrestatusservice	33
	Problemer med din ordre	33
	Produktinformation	34
	Returnering af varer til garantireparation eller refundering	34
	Inden du ringer	35
	Sådan kontaktes Dell	37
	Stikordsregister	39

Om computeren

Set forfra

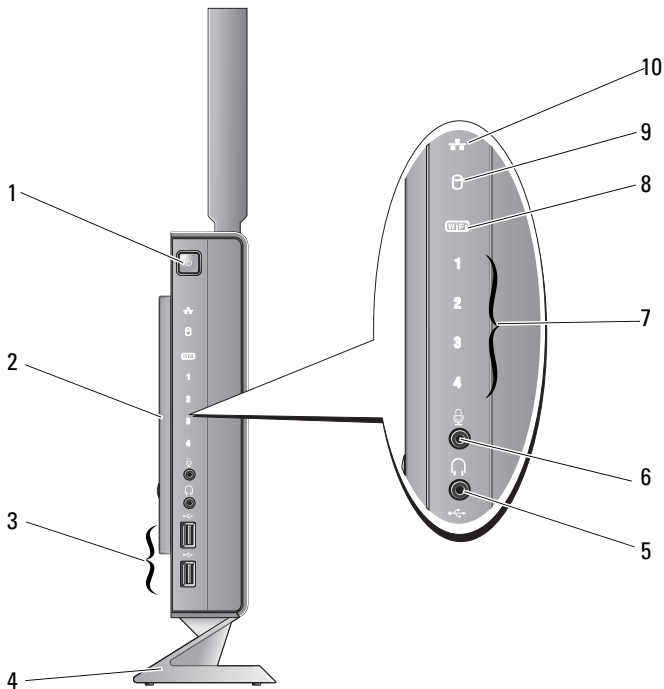

- 1 tænd/sluk-knap
- 3 USB 2.0 -stik (2)
- 5 hovedtelefonstik

- 2 sidedæksel
- 4 fod
- 6 mikrofonstik

- | | | | |
|---|--|----|-----------------------------|
| 7 | diagnosticeringslamper (find oplysninger om lyskoder i din <i>Servicehåndbog</i>) | 8 | Wi-Fi-indikator |
| 9 | harddiskindikator | 10 | netværksaktivitetsindikator |

Set bagfra

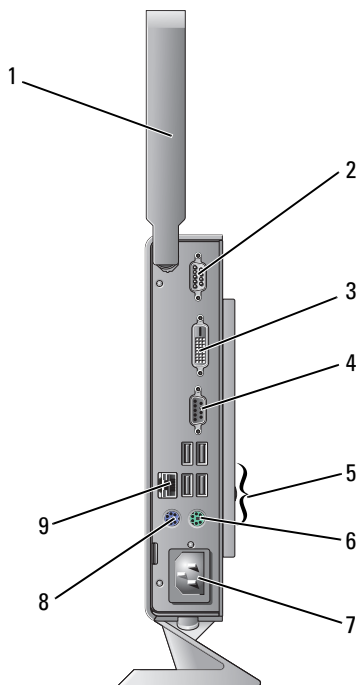

- | | | | |
|---|------------------------------|---|-------------------|
| 1 | trådløs antenne (valgfri) | 2 | seriel port |
| 3 | DVI-stik | 4 | VGA-stik |
| 5 | USB 2.0-stikforbindelser (4) | 6 | PS/2-tastaturstik |
| 7 | strømsstik | 8 | PS/2-musestik |
| 9 | netværksstik (RJ-45) | | |

Opsætning af computeren

Før opsætningen af computeren

Når du placerer din computer, skal du sikre dig, at der er nem adgang til en strømkilde, tilstrækkelig ventilation og en plan overflade, som computeren kan stå på.



BEMÆRKNING: Lad computeren blive på foden i lodret position. Hvis computeren er vandret (ligger på siden) under opsætningen, hæmmes luftgennemstrømningen, hvilket kan indvirke på ydeevnen.

Hvis luftgennemstrømningen omkring computeren hæmmes, kan den blive overophedet. For at undgå overophedning bør du sikre dig, at der er mindst 10,2 cm bag computeren og mindst 5,1 cm på alle andre sider. Placer aldrig din computer i et aflukket rum som f.eks. et skab eller en skuffe, når den er tændt.

Hurtig opsætning



ADVARSEL: Inden du starter på nogen af fremgangsmåderne i dette afsnit, skal du følge de sikkerhedsinstruktioner, der fulgte med computeren.



NOTE: Visse enheder er måske ikke inkluderet, hvis du ikke har bestilt dem.

- 1 Tilslut skærmen ved hjælp af enten det hvide DVI-kabel eller det blå VGA-kabel.

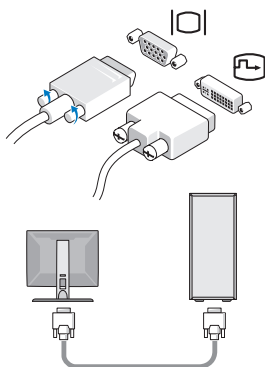

- 2 Tilslut en USB-enhed, såsom et tastatur eller en mus.

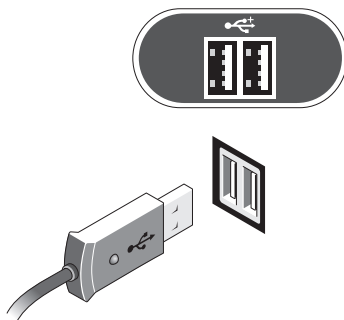

3 Tilslut netværkskablet.

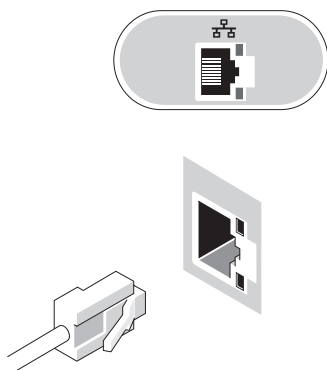

4 Tilslut strømkalet.

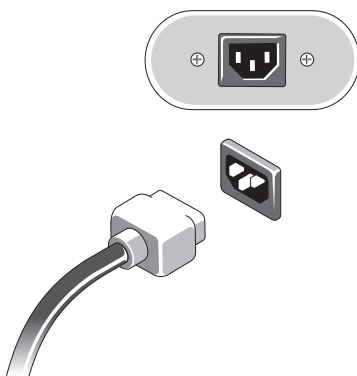

- 5 Tryk på tænd/sluk-knapperne på skærmen og computeren.

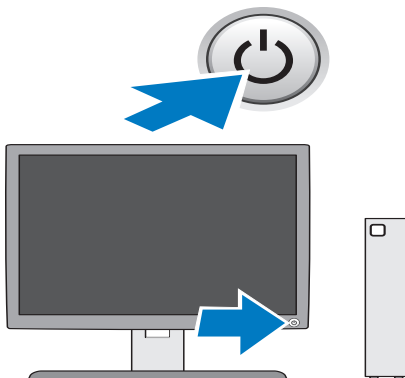

Specifikationer

 **NOTE:** Produktudbud kan variere fra område til område. For yderligere oplysninger om computerens konfiguration, skal du klikke på **Start** → **Hjælp og support** og vælge at få vist oplysninger om computeren.

Processor

Processortype	Single-Core-processor fra Intel® Atom™ 200-serien eller Dual-Core-processor fra Intel Atom 300-serien
Level 2 (L2) cache	mindst 512 KB pipelined-burst pr. kerne, ottevejs sæt associativ, writeback SRAM

Systeminformation

Chipsæt	SiS M671 og SiS 968
DMA-kanaler	syv
Afbrydelsesniveauer	24
BIOS-chip (ROM)	8 Mb
NIC	Integreret netværksgrænseflade, der er kompetent til 10/100/1000 Mbps kommunikation

Hukommelse

Type	667 MHz eller 800 MHz DDR2 SDRAM NOTE: Når 800 MHz-hukommelsen er installeret, kører computeren stadig med 667 MHz.
Hukommelsesstik	to DIMM'er
Hukommelseskapaciteter	512 MB-, 1 GB-, og 2 GB-moduler (512 MB-moduler understøttes af Linux)

Hukommelse *(fortsat)*

Hukommelse (minimum) 1 GB (512 MB til Linux)

Hukommelse (maksimum) 4 GB

Video

Type:

Integreret SiS Mirage video 128 MB delt videohukommelse er standard (kan ændres i BIOS-systemopsætningen)

Lyd

Type:

Integreret ADI 1984A HD-lyd

Drev

Internt tilgængelige en 2,5-tommers drevbås

Tilgængelige enheder en 2,5-tommers SATA-harddisk

NOTE: En harddisk er valgfri og kræver et harddisksæt. et NVRAM Flash-modul (til integreret operativsystem)

Stik

Eksterne stik:

Video 15-bens VGA-stik og 24-bens DVI-stik

Netværksadapter RJ-45-stik

USB to frontpanel- og seks bagpanel-USB 2.0-kompatible stik

Lyd to stik (hovedtelefon og mikrofon)

Serielt et 9-bens stik

PS/2 to 6-bens mini-DIN'er

Stik *(fortsat)*

Systemkortstik:

Seriell ATA (harddisk)	et 7-bens stik
Seriell ATA (NVRAM-modul)	et 22-bens stik
Blæser	et 5-bens stik
Mini-PCI Express X1	et 52-bens stik
LED-lys på frontpanel	et 14-bens stik
USB på frontpanelet	to 10-bens stik
Lyd på frontpanel	et 12-bens stik
Hukommelse	to 240-bens stik
Strøm 12V	et 4-bens stik
BIOS ROM	en 8-bens sokkel
Seriell ATA harddisk strøm	et 4-bens stik

Knapper og lysdioder

Computerens forside:

Tænd/sluk-knap	trykknap
Lysdiode for strøm (indbygget i tænd/sluk- knappen)	blå lysdiode: Blinker blå i dvaletilstand, lyser konstant blå, når der er tændt for strømmen. gul lysdiode: Et vedvarende gult lys, når computeren ikke kan starte, indikerer, at systemkortet ikke kan initialiseres. Dette kan være et problem med systemkortet eller strømforsyningen (se "Problemer med strøm" på side 18).
Netværksforbindelseslampe	blå lysdiode: Et vedvarende blå lys indikerer netværksforbindelse.
Lampe for trådløs forbindelse	blå lysdiode: Et vedvarende blå lys indikerer, at det trådløse netværk er tændt.
Diagnosticeringslamper (1-4)	Find oplysninger om diagnosticeringslamper i <i>Servicehåndbogen</i> .

Knapper og lysdioder (fortsat)

Lysindikator for drevaktivitet blå lysdiode: En blinkende blå lysdiode indikerer, at computeren læser data fra eller skriver data til SATA-harddisken.

Computerens bagside:

Lysindikator for linkintegritet (på netværksadapterstik) grøn lysdiode: 10 Mb-drift
orange lysdiode: 100MB-drift
gul lysdiode: 1 Gb-drift
slukket (lyser ikke) – Computeren genkender ikke en fysisk forbindelse til netværket.

Lysindikator for netværksaktivitet (på netværksadapterstik) gul blinkende lysindikator

Strøm

Jævnstrømsforsyning:

Watt 50 W
Spænding (du kan finde vigtig information om spændingsindstilling i de sikkerhedsoplysninger, som fulgte med computeren) 100–240 V, ~0.8 A, 50–60 Hz

Møntcellebatteri 3 V CR2032 lithium møntcellebatteri

Mål

Højde 22,9 cm uden fod
26,9 cm med fod
Bredde 5,4 cm med sidedæksel
4,7 cm uden sidedæksel
Dybde 25,2 cm
Vægt 1,81–2,09 kg

NOTE: Vægten varierer afhængigt af konfigurationen, og om foden er medregnet.

Miljø

Temperatur:

Drift 10° til 35° C

Opbevaring -40° til 65° C

Relativ luftfugtighed 20 % til 80 % (ikke fortættet)

Maksimal vibration:

Drift 5 til 350 Hz ved 0,0002 G²/Hz

Opbevaring 5 til 500 Hz ved 0,001 til 0,01 G²/Hz

Maksimalt stød:

Drift 40 G +/- 5 % med pulsvarighed på 2 msek. +/- 10 %
(svarer til 51 cm/sek.)

Opbevaring 105 G +/- 5 % med pulsvarighed på 2 msek. +/- 10 %
(svarer til 127 cm/sek.)

Højde:

Drift -15,2 til 3048 m

Opbevaring -15,2 til 10.668 m

Luftbåret forureningsniveau G2 eller lavere som defineret af ISA-S71.04-1985

Fejlfindingstips



ADVARSEL: Computeren skal altid kobles fra stikkontakten, før du åbner dækslet.



NOTE: Du kan finde detaljerede oplysninger om fejlfinding, herunder svar til systemmeddelelser, i din *Servicehåndbog* på support.dell.com.

Sådan bruges Hardware Troubleshooter

- 1 Klik på **Start** (integreret Microsoft® Windows® XP) eller på knappen **Start** i Windows Vista® , og klik derefter på **Hjælp og support**.
- 2 Skriv `hardware troubleshooter` i søgefeltet og tryk på <Enter> for at starte søgningen.
- 3 I søgeresultaterne skal du vælge den indstilling, der bedst beskriver problemet, og derefter udføre de resterende fejlfindingstrin.

Tip

- Hvis en enhed ikke fungerer, skal du kontrollere, at enheden er tilsluttet korrekt.
- Kontroller diagnosticeringslamperne på forsiden af computeren eller lyt efter bip-koder, som muligvis indikerer et problem. Du kan finde flere oplysninger i *Servicehåndbogen*.
- Hvis du har tilføjet eller fjernet en komponent, før problemet opstod, skal du gennemgå installationsprocedurene og sikre, at komponenten er installeret korrekt.
- Hvis der vises en fejlmeddelelse på skærmen, skal du skrive den ned nøjagtigt. Denne meddelelse kan hjælpe supportmedarbejderne med at diagnosticere og afhjælpe problemet eller problemerne.
- Hvis der vises en fejlmeddelelse i et program, skal du læse dokumentationen til programmet.

Problemer med strøm

 **ADVARSEL: Før du håndterer computerens indvendige dele, skal du læse de sikkerhedsinstruktioner, der fulgte med computeren. Du kan finde flere oplysninger om sikker bedste anvendelse på www.dell.com/regulatory_compliance.**

HVIS LYSINDIKATOREN FOR STRØM ER SLUKKET: Computeren er enten slukket eller strømforsynes ikke.

- Genanbring strømkablet i strømticket bagpå computeren og i stikkontakten.
- Omgå strømskinnen, forlængerledninger og andre strømbeskyttelsesenheder for at kontrollere, at computeren tændes korrekt.
- Kontroller, at eventuelle strømskinner, der anvendes, er tilsluttet en stikkontakt, og at de er tændt.
- Kontroller om stikkontakten virker ved at teste den med en anden enhed, som f.eks. en lampe.

HVIS LYSINDIKATOREN FOR STRØM LYSER BLÅT, OG COMPUTEREN IKKE REAGERER:

- Sørg for, at skærmen er tilsluttet og tændt.
- Hvis skærmen er tilsluttet og tændt, skal du se i *Servicehåndbogen* på support.dell.com.

HVIS LYSINDIKATOREN FOR STRØM BLINKER BLÅT: Computeren er i standbytilstand. Tryk på en tast på tastaturet, flyt på musen, eller tryk på tænd/sluk-knappen for at genoptage normal drift.

HVIS LYSINDIKATOREN FOR STRØM LYSER KONSTANT GULT: Der er et strømproblem, der kan være en fejlfunktion ved en enhed, eller den er installeret forkert.

UDELUK FORSTYRRELSE: Mulige årsager til forstyrrelse kan være:

- Forlængerledninger til strøm, tastatur og mus
- Der er tilsluttet for mange enheder til den samme strømskinne
- Flere strømskinner er sluttet til samme stikkontakt

Problemer med hukommelse

 **ADVARSEL: Før du håndterer computerens indvendige dele, skal du læse de sikkerhedsinstruktioner, der fulgte med computeren. Du kan finde flere oplysninger om sikker bedste anvendelse på www.dell.com/regulatory_compliance.**

HVIS DER VISES EN MEDDELELSE OM UTILSTRÆKKELIG HUKOMMELSE:

- Gem og luk alle åbne filer, og afslut alle åbne programmer, som du ikke bruger, for at se, om det løser problemet.
- Se dokumentationen til softwaren vedrørende minimumskrav til hukommelse. Installer om nødvendigt mere hukommelse.
- Genanbring hukommelsesmodulerne for at sikre, at computeren kommunikerer med hukommelsen.
- Kør Dell Diagnostics (se "Dell Diagnostics (Dell Diagnosticering)" på side 21).

HVIS DU OPLEVER ANDRE PROBLEMER MED HUKOMMELSEN:

- Genanbring hukommelsesmodulerne for at sikre, at computeren kommunikerer med hukommelsen.
- Sørg for at overholde retningslinjerne for installation af hukommelse.
- Kontroller, at den hukommelse, du bruger, understøttes af computeren. Se "Specifikationer" på side 11 for yderligere oplysninger om, hvilken type hukommelse, der understøttes på computeren.
- Kør Dell Diagnostics (se "Dell Diagnostics (Dell Diagnosticering)" på side 21).

Problemer med software og med, at computeren hænger



NOTE: Fremgangsmåderne i dette dokument er udformet til standardvisningen i Windows, og de fungerer muligvis ikke, hvis du indstiller din Dell-computer til Klassisk visning i Windows.

Computeren starter ikke

SØRG FOR, AT STRØMKABLET ER TILSLUTTET KORREKT TIL COMPUTEREN OG STIKKONTAKTEN

Et program reagerer ikke

AFSLUT PROGRAMMET:

- 1 Tryk på <Ctrl><Shift><Esc> samtidigt for at starte Jobliste, og tryk på fanebladet **Programmer**.
- 2 Klik på det program, der ikke længere svarer, og klik derefter på **Afslut job**.

Et program bliver ved med at gå ned



NOTE: De fleste softwareprogrammer indeholder installationsinstruktioner i dokumentationen eller på en diskette, en cd eller en dvd.

LÆS DOKUMENTATIONEN TIL SOFTWAREN: Hvis det er nødvendigt, skal du afinstallere programmet og derefter geninstallere det.

Et program er beregnet til en tidligere version af Microsoft Windows-operativsystemet

KØR GUIDEN PROGRAMKOMPATIBILITET:

- 1 Klik på Start  → Kontrolpanel → Programmer → Brug et ældre program med denne version af Windows.
- 2 Klik på Næste på velkomstkærbilledet.
- 3 Følg vejledningen på skærmen.

Der vises en helt blå skærm

SLUK COMPUTEREN: Hvis du ikke kan få en reaktion ved at trykke på en tast på tastaturet eller ved at bevæge musen, skal du trykke på og holde tænd/sluk-knappen nede i mindst 6 sekunder (indtil computeren slukkes) og derefter tænde computeren igen.

Andre softwareproblemer

SE I SOFTWAREDOKUMENTATIONEN, ELLER KONTAKT SOFTWARE-PRODUCENTEN FOR AT FÅ OPLYSNINGER OM FEJLFINDING:

- Kontroller, at programmet er kompatibelt med det operativsystem, der er installeret på computeren.
- Kontroller, at computeren opfylder de minimumskrav til hardwaren, der er en forudsætning for at køre softwaren. Find yderligere oplysninger i softwaredokumentationen.
- Kontroller, at programmet er installeret og konfigureret korrekt.
- Kontroller, at enhedsdriverne ikke er i konflikt med programmet.
- Hvis det er nødvendigt, skal du afinstallere programmet og derefter geninstallere det.

Dell Technical Update-service

Dells Technical Update-service udsender proaktive e-mail-underretninger om software- og hardwareopdateringer til din computer. For at tilmelde dig Dell Technical Update-service, skal du gå til support.dell.com/technicalupdate.

Dell Support Utility (Dell Supporthjelpeprogram)



NOTE: Dell Support Utility understøttes ikke af operativsystemer, der er baseret på Linux eller integreret Windows XP.

Dells Dell Support Utility indeholder oplysninger til selvhjælp, softwareopdateringer og sundhedsscanninger af dit computermiljø. Åbn Dell Support Utility via -ikonet på værktøjslinjen eller i menuen **Start**.

Hvis ikonet Dell Support ikke vises på proceslinjen:

- 1 Klik på **Start**  → **Alle programmer** → **Dell Support** → **Dell Support Settings**.
- 2 Sørg for, at **Show icon on the taskbar** (Vis ikon på proceslinjen) er markeret.



NOTE: Hvis der ikke er adgang til Dell Support Utility via menuen **Start**, skal du gå til support.dell.com og downloade softwaren.

Du kan finde yderligere oplysninger om Dell Support Utility ved at klikke på spørgsmålstegnet (?) øverst på skærmen **Dell Support**.

Dell Diagnostics (Dell Diagnosticering)



NOTE: Dell Diagnostics understøttes kun af operativsystemer, der er installeret på harddisken, og af integreret Windows XP, der kører på et NVRAM Flash-modul.

Sådan startes Dell Diagnostics (installeret på computeren)

- 1 Sørg for, at computeren er tilsluttet en stikkontakt, der virker.
- 2 Tænd (eller genstart) computeren.
- 3 Når DELL-logoet vises, skal du omgående trykke på <F12>. Vælg **Boot to Utility Partition** (Start fra partition med hjælpeprogrammer), og tryk derefter på <Enter>.



NOTE: Hvis du venter for længe, og operativsystemlogoet vises, skal du fortsat vente, indtil du ser skrivebordet i Microsoft Windows, og derefter lukke computeren og forsøge igen.

 **NOTE:** Hvis du ser en meddelelse om, at der ikke blev fundet en partition med diagnoseværktøjet, skal du køre Dell Diagnostics fra mediet *Drivers and Utilities*.

- 4 Tryk på en vilkårlig tast for at starte Dell Diagnostics fra partitionen med diagnoseværktøjet på harddisken, og følg anvisningerne på skærmen.

Start af Dell Diagnostics fra Dell *Drivers and Utilities*-mediet

 **NOTE:** Mediet Dell *Drivers and Utilities* er ekstra og følger muligvis ikke med computeren. Denne procedure kræver desuden et eksternt optisk drev.

- 1 Tilslut et eksternt optisk drev til computeren.
- 2 Indsæt mediet *Drivers and Utilities*.
- 3 Luk computeren, og genstart den derefter.

Når DELL-logoet vises, skal du omgående trykke på <F12>.

 **NOTE:** Hvis du venter for længe, og operativsystemlogoet vises, skal du fortsat vente, indtil du ser skrivebordet i Microsoft Windows, og derefter lukke computeren og forsøge igen.

 **NOTE:** De næste trin ændrer kun opstartsekvensen denne ene gang. Ved den næste opstart starter computeren i overensstemmelse med de enheder, som er specificeret i systemopsætningsprogrammet.

- 4 Når listen med opstartenheder vises, skal du fremhæve **cd/dvd/cd-rw** og trykke på <Enter>.
- 5 Vælg indstillingen **Boot from CD-ROM** (Start fra cd-rom) fra menuen, som kommer frem, og tryk derefter på <Enter>.
- 6 Indtast 1 for at starte cd-menuen, og tryk derefter på <Enter> for at fortsætte.
- 7 Vælg **Run the 32 Bit Dell Diagnostics** (Kør 32-bit Dell Diagnosticering) fra den nummererede liste. Hvis der er anført flere versioner, skal du vælge den version, som er passende for computeren.
- 8 Når Dell Diagnostics **Main Menu** (Hovedmenu) vises, skal du vælge den test, som du vil køre, hvorefter du følger anvisningerne på skærmen.

Geninstallation af software

Drivere

Identifikation af drivere

Windows Vista®

- 1 Find listen over enheder til din computer:
 - a Klik på knappen Start i Windows Vista , og højreklik på **Denne computer**.
 - b Klik på **Egenskaber** → **Enhedshåndtering**.

 **NOTE:** Vinduet **Brugerkontroll** vises muligvis. Hvis du har administratorrettigheder til computeren, skal du klikke på **Fortsæt**, ellers skal du kontakte administratoren for at fortsætte.
- 2 Rul ned gennem listen for at se, om der er et udråbstegn (en gul cirkel med et [!]) på enhedsikonet.

Hvis der er et udråbstegn ud for enhedens navn, skal du muligvis geninstallere driveren eller installere en ny driver (se "Geninstallation af drivere og hjælpeprogrammer" på side 24).

Integreret Windows® XP

- 1 Find listen over enheder til din computer:
 - a Højreklik på **Denne computer** på skrivebordet.
 - b Klik på **Egenskaber**.

 **NOTE:** Vinduet **Brugerkontroll** vises muligvis. Hvis du har administratorrettigheder til computeren, skal du klikke på **Fortsæt**, ellers skal du kontakte administratoren for at fortsætte.
- c Klik på fanen **Hardware**, og klik derefter på **Enhedshåndtering**.

- 2 Rul ned gennem listen for at se, om der er et udråbstegn (en gul cirkel med [!]) på enhedsikonet.

Hvis der er et udråbstegn ud for enhedens navn, skal du muligvis geninstallere driveren eller installere en ny driver (se "Geninstallation af drivere og hjælpeprogrammer" på side 24).



Geninstallation af drivere og hjælpeprogrammer



BEMÆRKNING: Webstedet for Dell Support på adressen support.dell.com indeholder drivere, der er godkendte til din computer. Hvis du installerer drivere fra andre kilder, fungerer computeren muligvis ikke korrekt.

Returnering til en tidligere version af enhedsdriveren

Windows Vista

- 1 Klik på knappen Start i Windows Vista , og højreklik på Denne computer.
- 2 Klik på Egenskaber → Enhedshåndtering.
 -  **NOTE:** Vinduet Brugerkontrollen vises muligvis. Hvis du har administratorrettigheder til computeren, skal du klikke på **Fortsæt**, ellers skal du kontakte administratoren for at åbne Enhedshåndtering.
- 3 Højreklik på den enhed, som den nye driver blev installeret til, og klik derefter på Egenskaber.
- 4 Klik på fanen Drivere → Annuller opdatering.

Hvis Annuller opdatering ikke løser problemet, kan du bruge Systemgendannelse (se "Gendannelse af operativsystemet" på side 26) til at bringe computeren tilbage til den tilstand, den var i, inden du installerede den nye driver.

Integreret Windows XP



- 1 Find listen over enheder til din computer:
 - a Højreklik på Denne computer på skrivebordet.
 - b Klik på Egenskaber.
 -  **NOTE:** Vinduet Brugerkontrollen vises muligvis. Hvis du har administratorrettigheder til computeren, skal du klikke på **Fortsæt**, ellers skal du kontakte administratoren for at fortsætte.
 - c Klik på fanen Hardware, og klik derefter på Enhedshåndtering.

- 2 Højreklik på den enhed, som den nye driver blev installeret til, og klik derefter på **Egenskaber**.
- 3 Klik på fanen **Drivere**→ **Annuller opdatering**.

Hvis Annuller opdatering ikke løser problemet, kan du bruge Systemgendannelse (se "Gendannelse af operativsystemet" på side 26) til at bringe computeren tilbage til den tilstand, den var i, inden du installerede den nye driver.

Manuel geninstallation af drivere

Windows Vista

- 1 Klik på knappen Start i Windows Vista , og højreklik derefter på **Denne computer**.
- 2 Klik på **Egenskaber**→ **Enhedshåndtering**.
 **NOTE:** Vinduet **Brugerkontroll** vises. Hvis du har administratorrettigheder til computeren, skal du klikke på **Fortsæt**, ellers skal du kontakte administratoren for at fortsætte.
- 3 Dobbeltklikke på den type enhed, som du vil installere driveren til (f.eks. **Lyd** eller **Video**).
- 4 Dobbeltklik på navnet på den enhed, som du vil installere driveren til.
- 5 Klik på fanen **Driver**→ **Opdater driver**→ **Gennemse computeren for driversoftware**.
- 6 Klik på **Gennemse**, og find den placering, som du tidligere kopierede driverfilerne til.
- 7 Klik på driverens navn→ **OK**→ **Næste**.
- 8 Klik på **Afslut**, og genstart computeren.

Integreret Windows XP

- 1 Find listen over enheder til din computer:
 - a Højreklik på **Denne computer** på skrivebordet.
 - b Klik på **Egenskaber**.
 **NOTE:** Vinduet **Brugerkontroll** vises muligvis. Hvis du har administratorrettigheder til computeren, skal du klikke på **Fortsæt**, ellers skal du kontakte administratoren for at fortsætte.
 - c Klik på fanen **Hardware**, og klik derefter på **Enhedshåndtering**.

- 2 Højreklik på den enhed, der skal bruge en driver, og klik derefter på **Opdater driver**.
- 3 Klik på fanen **Drivere** → **Opdater driver**.
- 4 Følg instruktionerne på skærmen for enten at installere driveren fra en lokal kilde eller *søge* efter en driver på internettet.

Gendannelse af operativsystemet

Afhængigt af dit systems konfiguration kan du gendanne operativsystemet på følgende måder:

- Microsoft® Windows Systemgendannelse (kun tilgængelig på computere, der har harddiske og kører med Windows Vista) gendanner din computer i en tidligere driftstilstand uden at påvirke datafiler. Brug Systemgendannelse som dit første løsningsvalg til gendannelse af operativsystemet og bevarelse af datafiler.
- Hvis der fulgte et *Operating System*-medie med computeren, kan du bruge det til at gendanne operativsystemet. Hvis du bruger *Operating System*-mediet, slettes alle data på harddisken imidlertid. Denne mulighed — kun tilgængelig på computere med harddiske, der kører Windows Vista — kræver desuden et eksternt optisk drev for at køre mediet.

Sådan bruges Microsoft Windows Systemgendannelse (Kun for harddiske med Windows Vista-operativsystemer)



NOTE: Fremgangsmåderne i dette dokument er udformet til standardvisningen i Windows, og de fungerer muligvis ikke, hvis du indstiller din Dell-computer til Klassisk visning i Windows.

Sådan startes Systemgendannelse

- 1 Klik på knappen **Start** i Windows Vista .
- 2 I feltet **Start** søgning skal du skrive **Systemgendannelse** og trykke på **<Enter>**.



NOTE: Vinduet **Brugerkontroll** vises muligvis. Hvis du har administratorrettigheder til computeren, skal du klikke på **Fortsæt**, ellers skal du kontakte administratoren for at fortsætte med den ønskede handling.

- 3 Klik på **Næste**, og følg vejledningen på skærmen.

Fortrydelse af den sidst udførte systemgendannelse

 **BEMÆRKNING:** Inden du fortryder den sidste systemgendannelse, skal du gemme og lukke alle åbne filer og afslutte alle åbne programmer. Du må ikke ændre, åbne eller slette filer eller programmer, før systemgendannelsen er udført.

- 1 Klik på knappen start i Windows Vista .
- 2 I feltet **Start søgning** skal du skrive `Systemgendannelse` og derefter trykke på <Enter>.
- 3 Klik på **Fortryd min seneste gendannelse** og klik derefter på **Næste**.

6

Sådan finder du flere oplysninger

 **NOTE:** Visse funktioner eller medier kan være valgfrie og følger muligvis ikke med computeren. Visse funktioner eller medier er muligvis ikke tilgængelige i visse lande.

 **NOTE:** Yderligere oplysninger følger muligvis med computeren.

Dokument/Medie/Mærkat	Indhold
Servicekode/kode for ekspreservice Servicekode/kode for ekspreservice kan findes på din computer.	<ul style="list-style-type: none">• Brug servicekoden til at identificere computeren, når du bruger support.dell.com, eller kontakt support.• Indtast koden for ekspreservice, når du kontakter support, så dit opkald stilles det rigtige sted hen.
Dokumentation om sikkerhed, regler, garanti og support Denne type information er muligvis blevet leveret sammen med din computer. Du kan finde flere lovgivningsmæssige oplysninger på Regulatory Compliance-hjemmesiden på www.dell.com : www.dell.com/regulatory_compliance .	<ul style="list-style-type: none">• Garantioplysninger• Vilkår og betingelser (kun i USA)• Sikkerhedsinstruktioner• Lovgivningsmæssige oplysninger• Oplysninger om ergonomi• Licensaftale for slutbrugere
Dell Teknologiguide Du kan finde <i>Dell Teknologiguide</i> på support.dell.com .	<ul style="list-style-type: none">• Om dit operativsystem• Brug og vedligeholdelse af enheder• Sådan forstås teknologier som f.eks. RAID, internettet, Bluetooth® trådløs teknologi, e-mail, netværk og meget mere.

Dokument/Medie/Mærkat	Indhold
Microsoft® Windows®-licensmærkat Din Microsoft Windows-licens kan findes på din computer.	<ul style="list-style-type: none">• Angiver operativsystemets produkt nøgle.

Få hjælp

Sådan får du hjælp

 **ADVARSEL:** Hvis du får brug for at fjerne computerens dæksel, skal du først frakoble computerens strøm- og modemkabler fra alle stikkontakter. Følg sikkerhedsinstruktionerne, som fulgte med computeren.

Hvis du får et problem med computeren, kan du udføre følgende trin for at diagnosticere og undersøge problemet:

- 1 Se "Tip" på side 17 for at finde oplysninger og procedurer, der vedrører det problem, der opleves med computeren.
- 2 Se "Dell Diagnostics (Dell Diagnosticering)" på side 21 for procedurer om, hvordan du kører Dell Diagnostics.
- 3 Udfyld "Diagnosecheckliste" på side 36.
- 4 Brug Dell's omfattende samling af onlineservices på Dell Support (support.dell.com) som hjælp til installation og fejlfindingsprocedurer. Se "Onlinetjenester" på side 32 for at få en mere omfattende liste over Dell Support online.
- 5 Se "Sådan kontaktes Dell" på side 37, hvis udførelse af de foregående trin ikke løste problemet.

 **NOTE:** Ring til Dell Support fra en telefon ved eller i nærheden af computeren, så en supportmedarbejder kan hjælpe dig med eventuelle nødvendige procedurer.

 **NOTE:** Dells ekspresservicecodesystem er muligvis ikke tilgængeligt i alle lande.

Når Dells automatiske telefonsystem beder dig om det, skal du indtaste din ekspresservicekode, så samtalen stilles direkte ind til den rigtige supportmedarbejder. Hvis du ikke har en ekspresservicekode, skal du åbne mappen **Dell Accessories** (Dell-tilbehør), dobbeltklikke på ikonet **Ekspresservicekode** og følge instruktionerne.

Se "Teknisk support og kundeservice" på side 32 for at få vejledning i anvendelse af Dell Support.



NOTE: Nogle af de følgende services er ikke altid tilgængelige alle steder uden for USA. Ring til din lokale Dell-repræsentant for at få oplysninger om tilgængeligheden.

Teknisk support og kundeservice

Dells supportservice kan give dig svar på dine spørgsmål om Dell-hardware. Vores supportmedarbejdere bruger computerbaseret diagnosticering til at give hurtige og præcise svar.

Se "Inden du ringer" på side 35, hvis du har brug for at kontakte Dells supportservice, og se derefter kontaktoplysningerne for dit område, eller gå til support.dell.com.

DellConnect™

DellConnect er et enkelt adgangsværktøj, der giver en service- og supportmedarbejder fra Dell adgang til din computer via en bredbåndsforbindelse, så det er muligt at finde problemet og reparere det - alt i overværelse af dig. Hvis du har brug for flere oplysninger, skal du gå til support.dell.com og klikke på **DellConnect**.

Onlinetjenester

Du kan læse mere om Dell-produkter og -services på følgende websteder:

www.dell.com

www.dell.com/ap (kun asiatiske lande og lande i Stillehavsområdet)

www.dell.com/jp (kun Japan)

www.euro.dell.com (kun Europa)

www.dell.com/la (kun latinamerikanske og caribiske lande)

www.dell.ca (kun Canada)

Du kan få adgang til Dell Support via følgende websteder og e-mail-adresser:

- Dell Support-websteder:
 - support.dell.com
 - support.jp.dell.com (kun Japan)
 - support.euro.dell.com (kun Europa)

- E-mail-adresser til Dell Support:
mobile_support@us.dell.com
support@us.dell.com
la-techsupport@dell.com (kun latinamerikanske og caribiske lande)
apsupport@dell.com (kun asiatiske lande og lande i Stillehavsområdet)
- Dells e-mail-adresser til markedsføring og salg:
apmarketing@dell.com (kun asiatiske lande og lande i Stillehavsområdet)
sales_canada@dell.com (kun Canada)
- Anonym FTP (file transfer protocol):
ftp.dell.com – Log på som anonym bruger, og anvend din e-mail-adresse som adgangskode

AutoTech-servicen

Dells automatiske supportservice - AutoTech - giver optagne svar på de spørgsmål, som Dells kunder oftest stiller om deres bærbare og stationære pc'er. Når du ringer til AutoTech, skal du bruge din tryknaptelefon for at vælge de emner, der passer til dine spørgsmål. Se "Sådan kontaktes Dell" på side 37 for at finde det telefonnummer, du skal ringe til for dit område.

Automatiseret ordrestatusservice

For at kontrollere status på de Dell-produkter, du har bestilt, kan du gå til **support.dell.com**, eller du kan ringe til den automatiserede ordrestatusservice. En række optagne meddelelser beder dig om de oplysninger, der kræves for at lokalisere og rapportere om din ordre. Se "Sådan kontaktes Dell" på side 37 for at finde det telefonnummer, du skal ringe til for dit område.

Problemer med din ordre

Hvis du har problemer med din ordre, f.eks. i form af manglende dele, forkerte dele eller forkert fakturering, kan du kontakte Dells kundeservice for at få hjælp. Sørg for at have din faktura eller pakkeseddel ved hånden, når du ringer. Se "Sådan kontaktes Dell" på side 37 for at finde det telefonnummer, du skal ringe til for dit område.

Produktinformation

Hvis du har brug for oplysninger om yderligere produkter, der kan fås hos Dell, eller hvis du gerne vil afgive en bestilling, kan du besøge Dells websted på www.dell.com. Se "Sådan kontaktes Dell" på side 37 for at finde det telefonnummer, du skal ringe til for dit område, eller hvis du har brug for at tale med en salgsmedarbejder.

Returnering af varer til garantireparation eller refundering

Uanset, om du returnerer varerne til reparation eller refundering, skal du forberede det på følgende måde:

- 1** Ring til Dell for at få et RMA-nummer, og skriv det tydeligt og let læseligt uden på kassen.
Se "Sådan kontaktes Dell" på side 37 for at finde det telefonnummer, du skal ringe til for dit område. Vedlæg en kopi af fakturaen og et brev, der beskriver årsagen til returneringen.
- 2** Vedlæg en kopi af diagnosechecklisten (se "Diagnosecheckliste" på side 36), der angiver de test, som du har kørt, samt fejlmeddelelser, der er rapporteret af Dell Diagnostics (se "Sådan kontaktes Dell" på side 37).
- 3** Vedlæg alt tilbehør, der hører til den eller de varer, der returneres (strømkabler, softwaredisketter, vejledninger osv.), hvis returneringen sker med henblik på refundering.
- 4** Pak det udstyr, der skal returneres, i den originale (eller tilsvarende) emballage.

Du skal betale for udgifterne til forsendelse. Du har også ansvaret for at forsikre alle returnerede produkter, og du påtager dig tabsrisikoen under transporten til Dell. Efterkravspakker accepteres ikke.

Returnering, hvor et eller flere af de ovennævnte krav ikke er opfyldt, vil blive afvist ved Dells modtagersted og returneret til dig.

Inden du ringer



NOTE: Sørg for at have din ekspreservicekode klar, når du ringer. Denne kode hjælper Dells automatiske supporttelefonsystem med at stille dit opkald det rigtige sted hen. Du kan også blive spurgt om din servicekode (findes bag på eller i bunden af computeren).

Husk at udfylde diagnosechecklisten (se "Diagnosecheckliste" på side 36). Hvis det er muligt, skal du tænde computeren, inden du ringer til Dell for at få hjælp. Ring fra en telefon ved eller i nærheden af computeren. Du vil muligvis blive bedt om at skrive nogle kommandoer på tastaturet, videregive detaljerede oplysninger under handlinger eller forsøge fejlfindingstrin, der kun er mulige på selve computeren. Sørg for at have dokumentationen til computeren ved hånden.



ADVARSEL: Før du håndterer computerens indvendige dele, skal du læse de sikkerhedsinstruktioner, der fulgte med computeren.

Diagnosecheckliste

Navn:

Dato:

Adresse:

Telefonnummer:

Servicekode (stregkode bag på eller i bunden af computeren):

Ekspresservicekode:

RMA-nummer (Return Material Authorization) (hvis du har fået et af en supporttekniker hos Dell):

Operativsystem og version:

Enheder:

Udvidelseskort:

Er du tilsluttet et netværk? Ja / Nej

Netværk, version og netværkskort:

Programmer og versioner:

I dokumentationen til dit operativsystem kan du finde vejledning til, hvordan du identificerer indholdet i systemets opstartfiler. Hvis computeren har en printer tilsluttet, skal du udskrive alle filerne. Ellers skal du skrive indholdet i alle filerne ned, inden du ringer til Dell.

Fejlmeddelelse, bipkode eller diagnosticeringskode:

Beskrivelse af problemet og af de fejlfindingsprocedurer, du har udført:

Sådan kontaktes Dell

Kunder i USA skal ringe til 800-WWW-DELL (800-999-3355).



NOTE: Hvis du ikke har en aktiv internetforbindelse, kan du finde kontaktoplysninger på købsfakturaen, pakkesedlen, regningen eller i Dells produktkatalog.

Dell har mange muligheder for online- og telefonisk baseret support og service. Tilgængeligheden varierer alt efter land og produkt, og nogle tjenester er måske ikke tilgængelige i dit område. Du kan kontakte Dell angående problemer vedr. salg, teknisk support eller kundeservice:

- 1** Gå til support.dell.com, og bekræft dit land eller dit område i rullemenuen **Vælg et land/område** nederst på siden.
- 2** Klik på **Kontakt os** til venstre på siden, og vælg det service- eller supportlink, du har brug for.
- 3** Vælg den måde, der er passer dig bedst, når du har brug for at kontakte Dell.

Stikordsregister

D

- Dell
 - kontakt, 31, 37
 - softwareopdateringer, 21
 - Technical Update-service, 21
 - teknisk support og kundeservice, 32
- Dell Diagnostics (Dell Diagnosticering), 21
 - start fra harddisken, 21
 - start fra mediet Drivers and Utilities, 22
- Dell Support Utility (Dell Supporthjælpeprogram), 21
- Dell Teknologiguide, 29
- DellConnect, 32
- diagnose
 - Dell, 21
- dokumentation, 29
 - Dell Teknologiguide, 29
 - Servicehåndbog, 29
- drivere, 23
 - geninstallation, 24
 - identifikation, 23
 - returnering til en tidligere version, 24
- Drivers and Utilities-medie
 - Dell Diagnostics (Dell Diagnosticering), 21

E

- EULA (Licensaftale for slutbrugere), 29

F

- fejlfinding, 17
 - blå skærm, 20
 - computeren reagerer ikke, 19
 - Dell Diagnostics (Dell Diagnosticering), 21
 - gendan til tidligere tilstand, 26
 - hukommelse, 18
 - lysindikator tilstand for strøm, 18
 - program går ned, 19
 - programmer og Windows-kompatibilitet, 20
 - software, 19-20
 - strøm, 18
 - tip, 17

G

- garantioplysninger, 29
- geninstallation
 - Drivers and utilities, 24
 - software, 23
- guider
 - guiden Programkompatibilitet, 20

H

hukommelse
fejlfinding, 18

K

kode til ekspreservice, 29
kontakt Dell, 37

L

licensmærkat, 30
lovgivningsmæssige
oplysninger, 29

O

opdateringer
software og hardware, 21
operativsystem
Systemgendannelse, 26
operativsystemproduktionsnøgler, 30
oplysninger om ergonomi, 29
opsætning
computer, 7

P

problemer
gendan til tidligere tilstand, 26

S

sådan finder du oplysninger, 29
sådan kontaktes Dell, 31
Servicehåndbog, 29
servicekode, 29
sikkerhedsoplysninger, 29
software
fejlfinding, 19-20
geninstallation, 23
opdateringer, 21
problemer, 20
specifikationer
alle, 11
drev, 12
fysisk, 14
hukommelse, 11
knapper og lysindikatorer, 13
lyd, 12
miljø, 15
processor, 11
stik, 12
strøm, 14
systeminformation, 11
video, 12
strøm
fejlfinding, 18
lysindikatorstilstand for strøm, 18
support, 31
DellConnect, 32
kontakt Dell, 37
onlineservices, 32
regionalt, 32

teknisk support og
kundeservice, 32
supportoplysninger, 29
Systemgendannelse, 26

T

telefonnumre, 37
tilslutning
 netværkskabel, 9
 skærm, 8
 strømkabler, 9

V

vilkår og betingelser, 29
visning
 bagside, 6
 forside, 5

W

Windows Vista
 annulering af opdatering af
 enhedsdrivere, 24
 guiden Programkompatibilitet, 20
 returnering til en tidligere version
 af enhedsdriveren, 24
 Systemgendannelse, 26
Windows XP
 Systemgendannelse, 26
Windows-licensmærkat, 30

